



INTERFLEX

DAT SNIJDT HOUT

BLOKHUTTEN

MONTAGEHANDBOEK VERSIE 23-1

Handige richtlijnen/tips om uw Interflex blokhut op te bouwen.
Er kunnen geen rechten worden ontleend aan deze "handleiding".

Inhoud

1. Interflex blokhutten.....	3
1.1 Aflevering blokhut en accessoires.....	3
2. Montage Interflex blokhutten	7
2.1 Voorbereidingen – Fundering en gereedschappen	7
2.2 Montage blokhut algemeen	8
3. Werking van hout	9
3.1 Harsgaten	Fout! Bladwijzer niet gedefinieerd.
3.2 Kromme delen.....	10
3.3. Noesten / Kwasten.....	10
3.4. Scheuren/spletten in hout.....	11
4. Deuren en ramen.....	12
4.1. Deuren/Ramen recht model.....	12
4.2. Deuren vijfhoek model.....	13
4.3 Stellen en afhangen deuren.....	15
5. Montage Puntdak/Schilddak	18
5.1. Klein Puntdakje	18
5.2 Groot schilddak.....	19
6. Plat dak.....	21
7. Zadeldak	23
8. Gevels en toebehoren.....	25
9. Legenda + handige tips.	27
ALGEMENE VOORWAARDEN	30

1. Interflex blokhutten

1.1 Aflevering blokhut en accessoires

Uw blokhut wordt afgeleverd met behulp van een vrachtwagen (incl. meeneemheftruck). Een week voor de levering wordt u gebeld betreffende de levering. Interflex werkt met combinatie ritten. Dit betekent dat uw blokhut in combinatie met andere bestellingen ingepland wordt voor transport. We streven ernaar om altijd z.s.m. de blokhut te kunnen leveren, maar het kan voorkomen dat u even moet wachten op de levering i.v.m. de planning van transport.

Uw blokhut wordt afgeleverd in één hoofdpakket. Accessoires zoals vloeren, funderingsbalken, dakmateriaal zoals dakleer, shingles, EPDM, enz. worden boven op dit pakket of op een aparte pallet geleverd. Als u deze accessoires, zoals een vloer, funderingen enz. hebt besteld, controleert u die dan aan de hand van de pakbon.

Op de dag van de levering wordt u door de chauffeur altijd een uur van tevoren gebeld. De chauffeur zal met behulp van een meeneemheftruck uw blokhut op de aangewezen plek neerzetten. **Let op!** Door het gewicht van de meeneemheftruck en het pakket kan deze niet over het gras heen rijden om uw blokhut achter het huis neer te zetten. Verder kan deze ook niet het pakket over een schutting tillen. De ondergrond dient verhard te zijn. Met behulp van zelf te regelen rijplaten zal dit wel mogelijk zijn. Onze chauffeurs zullen hun uiterste best doen om de blokhut op de juiste plek neer te zetten en denken altijd graag mee.

Belangrijk! Bij aflevering controleert u altijd het pakket/accessoires op beschadigingen. Helaas kan het voorkomen dat er een beschadiging is ontstaan bij het laden van de blokhut.

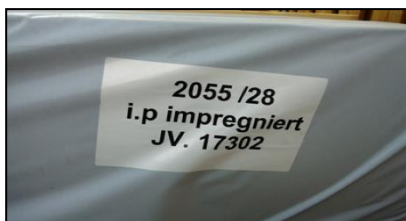

Daarnaast zit er op elk pakket een sticker met daarop het JV-nummer, zoals hiernaast afgebeeld. Bewaar dit nummer goed, want in geval u vervangende delen nodig heeft, kunnen wij u snel verder helpen.

Het kan voorkomen dat de montagehandleiding (buitenzijde pakket) nat is geworden. Geen paniek, in het pakket zit er ook altijd een montagehandleiding.

Controleer altijd een dag of twee voorafgaande aan de montage - aan de hand van de stuklijst/montage handleiding - of alle delen in het pakket zitten en geen beschadigingen te vinden zijn en/of er productiefouten zijn gemaakt. In de meeste gevallen is het pakket compleet en zijn er geen beschadigingen. Het kan echter voorkomen dat er iets mankeert want het is en blijft mensenwerk. Als u dit voor de montage constateert, kan dit in veel gevallen opgelost worden, nog voordat de montage is begonnen.

Wanneer u iets constateert, moet u het volgende doen:

1. Neem contact op met uw dealer. **Alle contacten lopen via uw dealer.** De dealer kan u helpen bij een vraag/probleem.
2. Wanneer nodig, neemt uw dealer contact op met Interflex betreffende het probleem en er wordt z.s.m. voor een oplossing gezorgd.

Geef de volgende gegevens door:

1. naam klant / ordernummer

Fam. Jansen Order Nummer: NL0955522

2. Schrijf het eerder genoemde JV-nummer op.



Figuur 1: Sticker JV nummer op het pakket

3. Welke type blokhut betreft het?

Bijvoorbeeld; 6732 gecoat

4. Een duidelijke beschrijving wat het probleem is.

POS 004 is beschadigd / POS 001 is verkeerd gecoat / POS 025 is verkeerd

Maak meerdere en duidelijke foto's van meerdere posities (niet alleen dichtbij, maar ook van een afstand). Dit om het probleem goed in kaart te brengen. Bij alleen foto's van dichtbij kun je het probleem vaak niet achterhalen.

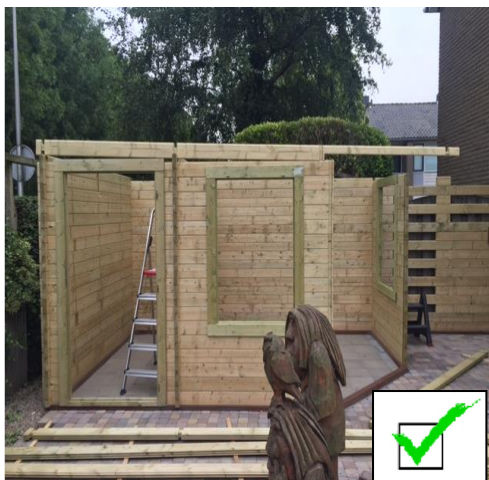

Figuur 2: Delen verkeerd geproduceerd.



Figuur 3: Twee rechter deurbladen in pakket.



Figuur 4: Foto van te dichtbij gemaakt. Niet te zien wat exact het probleem is.



Figuur 5: Op deze foto is niet te herleiden waar het probleem zich voordoet een foto van afstand kan gekeken worden hoe de deur gemonteerd is.

Noteer aan de hand van de bijgeleverde stuklijst om welke onderdelen het gaat. Dit kan aan de hand van een foto of scan, maar kan ook gewoon door het positie nummer door te geven.

Pos	Haus 6732 / 40 / 13	ST	F (mm)	L (mm)
044	Dachbretter	79	90x20	2840
045		79	90x20	1240
046	Giebelzierleiste	2	100x20	3900
047	Giebelleiste	2	60x20	3900
048	Giebelleiste	2	60x20	3900
049		2	60x20	3900
050	Deckplattenleiste	12	60x20	2937
051	Giebelsegment	2		
052	Pfosten	1	90x90	2166
053	Pfosten	1	90x90	670
054	Pfosten	2	90x90	2166
055	Pfosten	1	90x90	2198
056	Träger	5	90x90	658
057	Handlauf	1	90x40	1895
058		2	90x40	1036
059	Barrieren	3		
01	Gewindestift	3	M12	990
060	Dübel	21	φ15	
061	Schrauben	60	4,8x80	
062	Schrauben	70	4,8x110	

Figuur 6: Stuklijst blokhut

Pos	Haus 6732 / 40 / 13	ST	F (mm)	L (mm)
001	a	1	40x116	4549
002	b	1	40x116	4549
003	c	1	40x116	4340
004	d	8	40x116	4340
005	e	1	40x116	4100
006	f	1	40x116	4100
007	g	7	40x116	4060
008	h	1	40x116	3200
009	i	1	40x116	3200
010	j	16	40x116	3200
011	k	1	40x116	3200
012	l	1	40x116	2913
013	m	1	40x116	2913
014	n	2	40x116	2790
015	o	7	40x116	2699
016	p	1	40x116	2630
017	q	1	40x116	2630
018	r	1	40x116	2630
019	s	2	40x116	2619
020	t	1	40x116	2619
021	u	1	40x116	2558
022	v	1	40x116	2558
023	w	3	40x116	2356
024	x	2	40x116	2324
025	y	1	40x116	2324

Figuur 7: Stuklijst blokhut

Van standaard blokhutten (28mm, 40mm en 50mm wanddikte) hebben we een kleine voorraad met reserve onderdelen. Dit zijn standaard afmetingen die veelal voorkomen in een pakket. In sommige gevallen kan een deel ook nagemaakt worden van een ander deel. Helaas kunnen we niet van elke blokhut de onderdelen op voorraad leggen, waardoor het kan zijn dat het besteld moet worden bij de productie. Dit kan helaas wel wat tijd in beslag nemen. Daarom is het belangrijk dat vooraf van de montage gekeken wordt of alles in goede staat is en er niks mist.

2. Montage Interflex blokhutten

D.m.v. deze handleiding willen we u voorbereiden en helpen bij de montage van de Interflex blokhut of chalet. Er wordt soms onderschat wat er komt kijken bij het monteren van een blokhut of chalet. “Een goed begin is het halve werk”.

Bij het opbouwen van een blokhut zijn bepaalde vaardigheden van belang:

- U dient goed om te kunnen gaan met boormachines, zagen, hamers, waterpassen etc.
- U heeft een basisinzicht in constructiewerk en doe-het-zelven.
- U heeft vaardigheden om een montagehandleiding te lezen.
- U heeft inzicht in de natuurlijke eigenschappen van hout.
- U heeft ook ander gereedschap nodig en weet hoe u deze moet bedienen.
- Grotere bouwwerken of grote maatwerkblokhutten dienen meer vaardigheid en inzicht en zijn moeilijker te monteren voor een onervaren monteur.

2.1 Voorbereidingen – Fundering en gereedschappen

Voordat uw blokhut geleverd wordt, is het verstandig om het een en ander voor te bereiden en te organiseren. Voordat u een blokhut op kunt bouwen, moet er een goede fundering liggen. De fundering is wellicht het belangrijkste aspect voordat u kunt beginnen met het opbouwen.

“Belangrijk: de fundering/ondergrond dient altijd 100% waterpas zijn”

Als de ondergrond niet waterpas is, gaat dit problemen opleveren wanneer de dakplanken/dakpanelen gemonteerd moeten worden. De basis moet al goed zijn wanneer er gestart wordt bij het opbouwen van de blokhut. Wanneer u de fundering laat aanbrengen, zorg dat u altijd controleert of het wel waterpas is. Er wordt vaak een afschot aangebracht in het straatwerk of fundament zodat het regenwater weg kan stromen. Overleg dit met uw dealer om dit goed af te stemmen.

Wanneer u zelf de blokhut gaat monteren, is het aan te raden om onderstaande gereedschappen bij de hand te houden. Wanneer u de juiste gereedschappen heeft, zorgt dit voor een snellere en correcte opbouw van de blokhut.

Belangrijke gereedschappen die u nodig heeft bij de montage van de blokhut:

- Rubberen hamer
- Hamer
- Meetlint
- Klop schroefmachine
 - Bitjes (kruiskop en Torx).
- Accuboormachine
 - Houtboren
- Inbussleutels
- Breekijzer
- IJzerzaag
- Houtzaag
- Verstekbak
- Lijmklemmen
- Korte en lange waterpas
- Bouwhaak
- Trappen (diverse hoogtes)
- Schroeven van diverse lengtes
- Wigjes
- Houtlijm

Gereedschappen om de montage makkelijker te maken (vooral bij grote blokhutten):

- Tacker oftewel nagel/spijker pistool (t.b.v. dak planken/dakpanelen)
- Rolsteiger
- Indien nodig een Haakse slijper (t.b.v. draadstangen)
- Electriche verstekzaag/zaagbank
- Laser afstandmeter

2.2 Montage blokhut algemeen

Wij adviseren altijd met minimaal twee personen een blokhut te monteren. Het is makkelijker en gaat een keer zo snel, dan wanneer u alleen een blokhut gaat monteren. Voordat u begint met de opbouw controleer of u alle gereedschappen heeft en of de ondergrond volledig vlak (100% waterpas) is. Als hier een groot verschil in zit, gaat dit sowieso problemen opleveren bij de opbouw van uw blokhut.

De eerste wandlaag. De eerste laag met planken bestaat uit hele en halve planken. De halve plank is een deel wat over de breedte doormidden is gezaagd. Zodra de eerste wandlaag in elkaar is gezet, kunt u de afwateringsbalken (hardhouten fundatie balken) in verstek zagen. *Tip: gebruik hiervoor een elektrische verstekzaag of zaagtafel.*

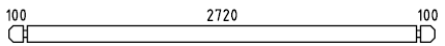
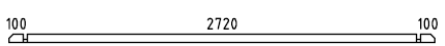
003		37	28x114	2976
004		1	28x57	2976

Tip: Het kan zijn dat een half deel in een raam/deur kozijn verstopt zit. Dit wordt gedaan omdat het een redelijk fragiel deel is.

Na vier wandlagen moeten de wanden haaks op elkaar worden gezet. D.m.v. een grote bouwhaak kunt u elke hoek haaks neerzetten ten opzichte van elkaar.

Het is erg belangrijk dat wanden haaks staan, want anders ontstaan er veel problemen bij de montage van dakbalken en dakplanken. Het haaks neerzetten doe je in een vroeg stadium, want dan kunt u de wanden nog makkelijk corrigeren. In een later stadium is dit bijna onmogelijk.

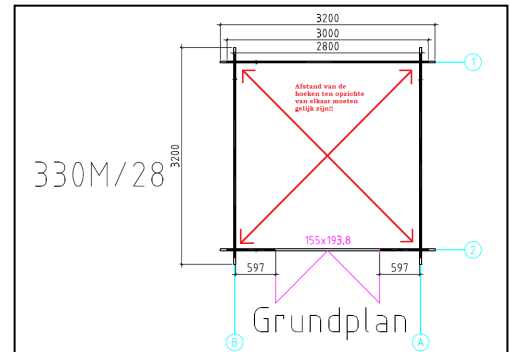

Naast een bouwhaak kunt u met een meetlint de afstand van de hoeken diagonaal opmeten. Deze afstanden moeten gelijk. Naast een meetlint kan ook een afstand laser worden gebruikt.

Laag voor laag opbouwen. Nadat de blokhut haaks, waterpas en recht staat, gaat u verder met het opbouwen van de blokhut, laag voor laag. Zorg ervoor dat u tijdens het werk de planken goed aandrukt. Stop om de paar lagen en controleer of ze allemaal zakken.

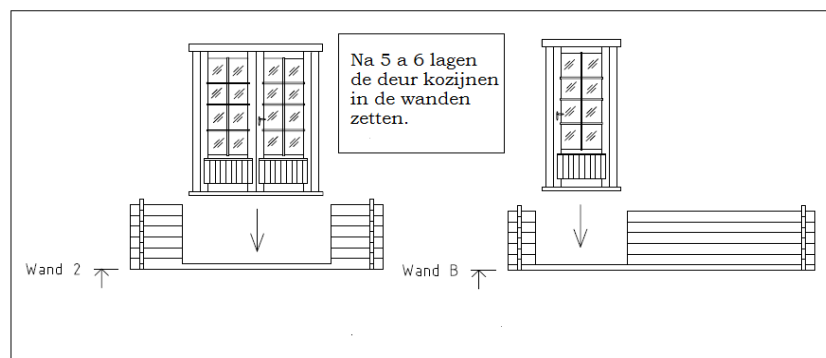

Planken die iets krom of verdraaid zijn, kunt u met behulp van een lijmkleem en uw rubberen hamer op hun plaats krijgen.

Tip: In het pakket zitten altijd planken/wand delen voor het opvullen van het pakket. Zaag hier een stuk vanaf en zaag de bovenzijde (veer) eraf. Dit kunt u gebruiken als klos om de wanddelen op de plaats te slaan met behulp van de rubberen hamers.

3. Werking van hout

Hout heeft kenmerken, waardoor het lijkt of er iets aan mankeert, maar dit is in realiteit niet zo. Hout is een natuurproduct en in de volksmond zeggen ze ook altijd “hout werkt”. Hout werkt en zal ook altijd werken. Uitgewerkt hout bestaat niet. Door verandering in temperatuur en luchtvochtigheid zal het hout krimpen of uitzetten. Hoe hout reageert is erg verschillend. Naast de werking van het hout is de eigenschap en de verwerking van het hout erg belangrijk. Er kan in hout altijd een verschil zitten. Wanneer een boom gekapt wordt, kan ongeveer 50% van zijn gewicht uit water bestaan. Voordat het hout verwerkt kan worden, wordt het gedroogd. Hierdoor kunnen droogte scheuren ontstaan en/of natuurlijke krommingen. Wanneer de blokhut staat en verder indroogt, kunnen er meer scheuren ontstaan.

Elke boomstam is uniek en heeft zijn eigen unieke samenstelling. De blokhutten van Interflex worden gemaakt van hoge kwaliteit Noord-Europees vuren hout. Vuren hout heeft als eigenschap dat deze makkelijk is te verwerken, te impregneren en te beitsen. Het bevat relatief weinig noesten/kwasten en harsgaten. Echter het blijft hout, dus u zult deze altijd tegen komen. Naast de natuurlijke samenstelling kunnen tijdens het verwerken van hout ook oneffenheden ontstaan.

Hout past zich aan zijn omgeving aan, zowel qua vochtgehalte als temperatuur. Dit zijn oorzaken van veel problemen. Vooral in de zomer ontstaan er veel problemen omdat het hout wordt bloot gesteld aan warmte en zon. Hierdoor verandert de vochtsamenstelling en kan het hout gaan kromtrekken of scheuren. Ook al liggen de delen een half uur in de zon, dan kunnen ze al gaan kromtrekken/scheuren.

Hieronder een aantal voorbeelden van “defecten”, die in werkelijkheid geen defecten zijn.

3.3. Harsgaten

Tijdens de droog- en freesprocessen zijn harsgaten niet zichtbaar. Deze komen achteraf pas aan het licht en is een natuurlijk proces dat niet kan worden voorkomen.



3.2 Kromme delen

Het eventueel kromtrekken van hout is een natuurlijk proces. Dit heeft te maken met de vochtgraad die nog in het hout zit. Regen of vorst zijn betere condities om een blokhut op te bouwen dan hartje zomer. De hoge temperatuur en zon zorgen ervoor dat de vochtgraad in het hout aan één zijde veranderd. Dit zorgt voor het kromtrekken van een plank of balk. Daarom is het niet verstandig bij het opbouwen de houten delen vol in de zon te laten liggen.

Het kan natuurlijk voorkomen dat er kromme delen in het pakket zitten. In de meeste gevallen kunnen deze gewoon gebruikt worden.



3.3 Noesten / Kwasten

In hout zitten altijd noesten/kwasten. Dit is een eigenschap van het hout. Bij de verwerking van hout is dit eerst niet te zien, maar naar verloop van tijd kan het splijten en/of opengaan. Dit is een natuurlijk proces en is niet tegen te gaan. De oplossing hiervoor: met iets houtvuller of een mengsel van zaagsel/houtlijm het gat opvullen. Deze delen zijn gewoon te gebruiken en kunnen niet gereclameerd worden.



3.4. Scheuren/spleten in hout

Wanneer u de blokhut geleverd krijgt, zitten er in sommige delen scheuren of spleten. Dit is een natuurlijk proces van hout. Wanneer een boom gekapt wordt, kan het voor 50% uit water bestaan. Voordat het hout verwerkt wordt, zal het gedroogd worden. Hierdoor kunnen droogte-scheuren ontstaan. Wanneer de blokhut opgebouwd is, zal deze verder indrogen en kunnen er nog steeds scheuren ontstaan. Dit kan echter niet worden voorkomen en deze onderdelen zijn dan ook gewoon nog te gebruiken.



4. Deuren en ramen

4.1. Deuren/Ramen recht model

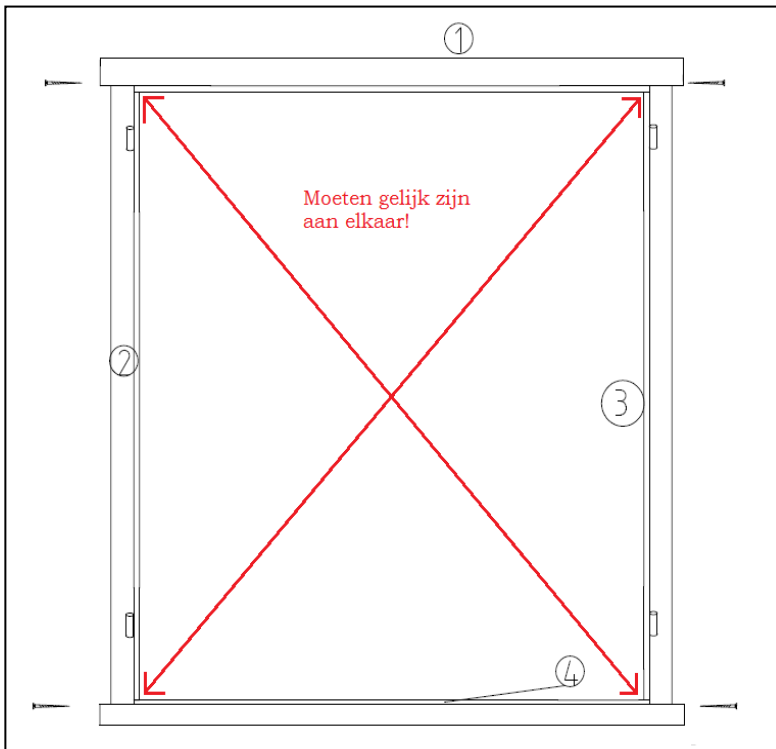

Wanneer u bij ongeveer de 5^e a 6^e laag bent, kunt u een recht model op de plaats schuiven, zie de afbeelding hiernaast. Bij de ramen geldt hetzelfde principe. Wanneer er een aantal lagen zijn opgebouwd, kunt u de ramen op de plaats schuiven.

Belangrijk: het kozijn van een enkele deur is vaak voor gemonteerd. Die van de dubbele deur dient u zelf in elkaar te schroeven. Wanneer u de kozijnen en dorpels aan elkaar heeft geschroefd, controleer dan of deze haaks zijn. Het kozijn dient haaks te zijn, anders krijgt u bij het stellen van de deuren problemen. Met de bouwhaak en/of meetlint kunt u snel controleren of het kozijn haaks op elkaar staat.

Bij een dubbele deur zit of een metalen orderegel of twee metalen plaatjes voor de kantschuiven (om de deur te borgen). De twee metalen plaatjes worden onder en boven in de dorpels gemonteerd. De metalen plaatjes zitten op één van de twee dubbele deuren aan de onderzijde geschroefd.

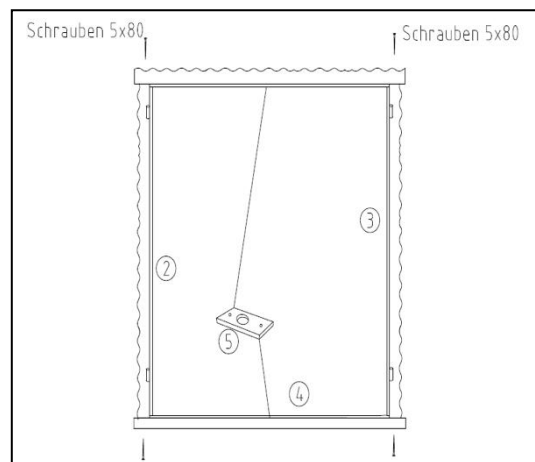

4.2. Deuren vijfhoek model

Bij een vijfhoek model dienen alle wanden te zijn gemonteerd voordat u de kozijnen kunt plaatsen. Per foto een kleine beschrijving hoe de kozijnen gemonteerd dienen te worden:

1. Het kozijn bestaat uit twee kozijnen, bovendorpel, onderdorpel (met metalen beschermlijst), twee afdek lijsten, twee kozijnplanken en een gevelelement.
2. Schroef de kozijnen op de dorpels. **Belangrijk:** de kozijnen dienen haaks te staan t.o.v. elkaar.
3. Eindresultaat
4. Plaats vanuit de binnenkant van de blokhut de kozijnen tegen de wand aan.
5. Plaats de twee kozijnplanken. De schroeven worden in de kozijnen geschroefd en niet in de wand. De kozijnen klemmen zich om de wand heen in de uitsparing.

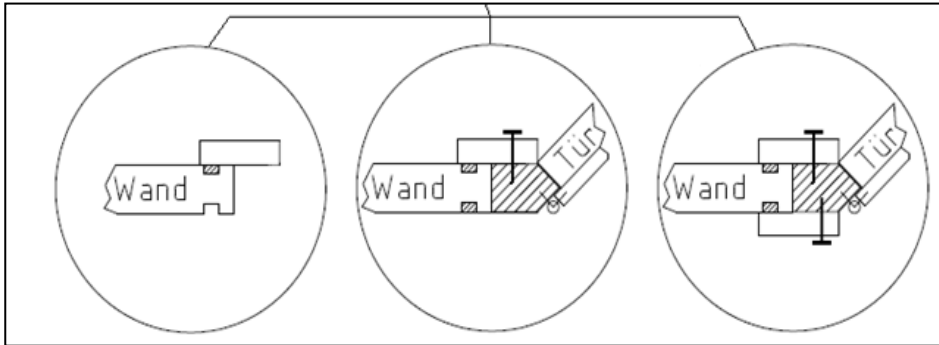

5. Monteer het gevelement. Let op! Doe dit voordat het dak wordt gemonteerd, anders komt u er niet goed meer bij. De kier die ontstaat wordt d.m.v. twee afdekklijsten weggewerkt en geeft ruimte, zodat het hout kan gaan werken.
6. Schroef de brede plank (POS 100) aan de binnenzijde van de blokhut.
7. Schroef de dunne plank (POS 101) aan de buitenzijde van de blokhut.
8. Nadat het dak gemonteerd is, kunnen de deuren afgehangen en gesteld worden.



4.3 Stellen en afhangen deuren

Wanneer het dak gemonteerd is, kunnen de deuren in de kozijnen gehangen worden. Met behulp van de scharnieren kunnen de deuren iets gesteld worden. Zoals eerder aangegeven, moeten de kozijnen haaks gemonteerd worden en dient de blokhut waterpas te zijn. Als dit niet het geval is, kom je dit tegen bij het stellen van de deuren.

Met een inbussleutel kun je de Interflex deuren stellen:

1. Deur naar links of naar rechts stellen
2. Deur naar boven of naar onderen stellen
3. Deur naar voren of naar achteren stellen.

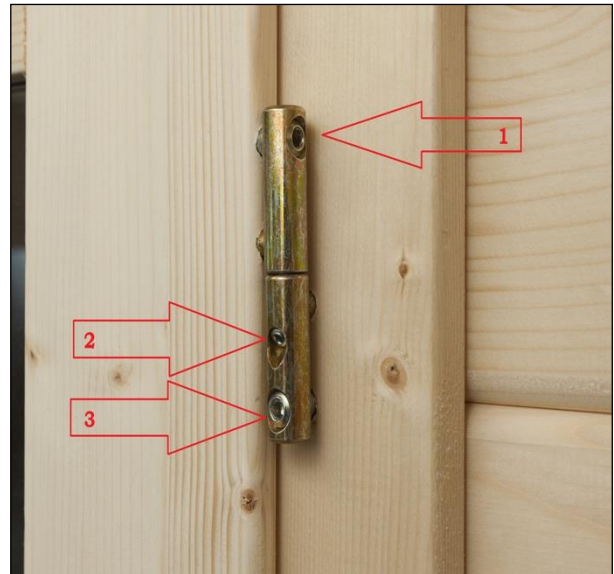

Voorbeeld 1:

Wanneer de ondergrond niet geheel waterpas of niet helemaal haaks. Dan zie je dat altijd terug bij de deuren. De deuren zijn dan een beetje gekanteld en staan scheef in het kozijn.



Wanneer de deur zoals voorbeeld 1 eruit zit dan moet je de deur gaan stellen. Wat heb je hiervoor nodig? Een breekijzer of hefboom en wat wigjes. Omdat de wanden niet waterpas staan, dan staat de deur niet recht in de wand. Deze moet iets omhoog gezet worden, zodat deze recht in de wand komt te staan. Door een hele makkelijke oplossing kun je de deur iets stellen.



Bij een normale dubbele deur kun je aan de binnenzijde van het kozijn het onderste latje eraf schroeven. Je ziet dan het kozijn rusten op de wand.

Met behulp van een breekijzer of iets van een hefboom kun je de deur iets omhoog wippen en naar eigen inzien wigjes er tussen leggen. Als je bijvoorbeeld een wigje onder het rechter kozijn plaatst zal deze iets omhoog gaan staan. Het deurblad zal dan zakken en het linker deurblad zal ook wat omhoog gaan staan. Dit zal ervoor zorgen dat de deuren recht in de wand gaan staan. Andersom kan dit uiteraard ook. Probeer met wigjes aan een kant en u zit snel genoeg of u de goede kant heeft voor het stellen. Nadat de wigjes zijn geplaatst kan de afdeklijst van de dorpel er op geschroefd worden.

Bij een vijfhoek deur zit dat net eventjes iets anders, want dan valt de deur niet over een wanddeel heen en rust de deur niet op een wanddeel. Bij een vijfhoek deur kun je de linker en rechter kozijn met een koevoet of breekijzer naar boven schuiven. Wanneer de deur op een goede hoogte zit, waardoor de deurbladen weer goed bij elkaar komen kan het vast gezet worden met een schroef door het kozijn en wand. **Let Op! De schroef alleen in de onderste wanddeel, zodat de andere wanddelen nog kunnen werken.**



Voorbeeld 2:

Er kunnen één of meerdere oorzaken zijn waarom een blokhut scheef staat. Het gaat vaak maar om een aantal kleine aanpassingen, zoals hieronder te zien is.



Probleem en oplossing:

1. Het linker kozijn stond te ver naar onderen (wand niet waterpas), waardoor de deur niet haaks was (gekanteld), deze is op de goede hoogte gezet d.m.v. wigjes.
2. De vloerplanken zijn niet goed afgezaagd, waardoor deze de deur naar buiten duwde. De vloerplanken zijn ingekort.

5. Montage Puntdak/Schilddak

Een piramidedak wordt altijd voorzien van een sparren dak. Dit zijn dakbalken die in de nok worden verbonden met elkaar d.m.v. een nokklos/dakbalk. Het is bijna onmogelijk om de dakbalken en dakpanelen in uw eentje te monteren, vraag dus iemand om u te helpen.

Belangrijk: Vooral bij een punt/schilddak is het belangrijk dat de blokhut waterpas/haaks staat, anders kunnen de dakpanelen nooit recht op de blokhut worden geplaatst.

Schroef eerst alle 4 hoekijzers op de wand. Bovenzijde van de dakbalk moet op precies dezelfde hoogte zitten als de wand. Het is belangrijk dat er geen hoogteverschil is tussen de hoekbalk en de wand, anders passen de dakpanelen in een later stadium van de montage niet meer op hun plek.

Tip: Houdt een hoekbalk met het ijzer in de hoek. Zorg dat de hoekbalk gelijk loopt met de wand en zet een streepje onder het hoekijzer, zodat je de hoekijzers op de goede hoogte kunt vastschroeven. Doe dit bij alle hoeken.

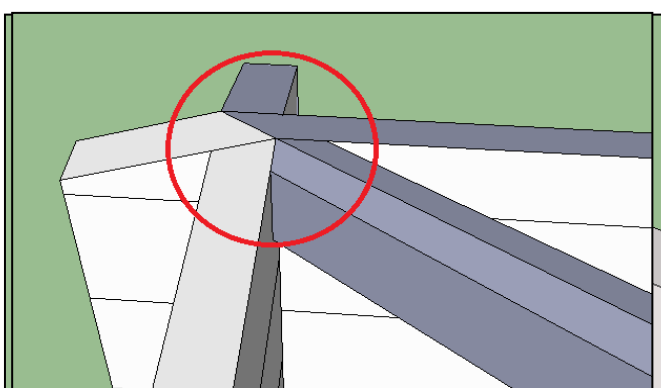

Wanneer de hoekijzers op de juiste hoogte zitten, kunnen de dakbalken geplaatst worden. Er zijn kleine puntdaken en grotere schilddaken. De montage is in grote lijnen hetzelfde.

5.1. Klein Puntdakje

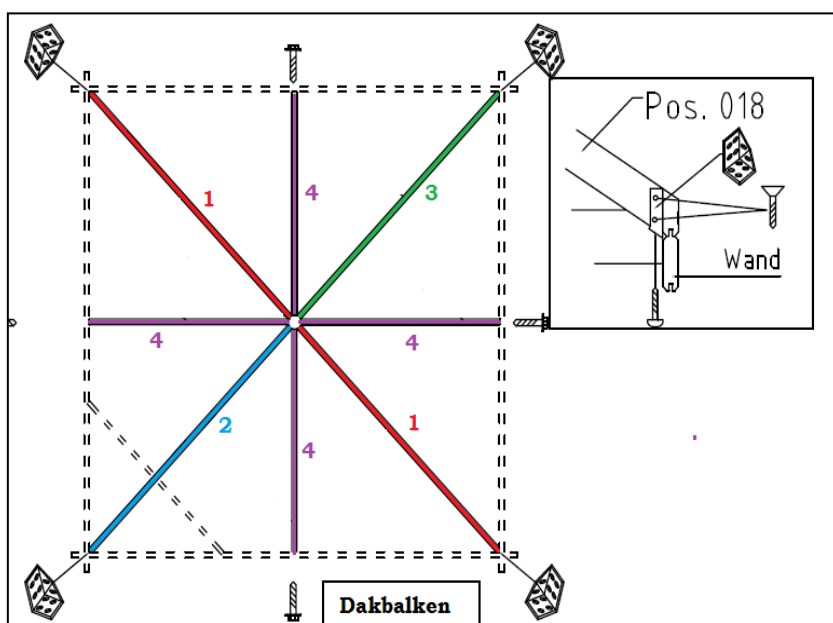

Stap 1: Montage vier hoekijzers
Stap 2: Monteer twee hoekbalken tegen over elkaar POS 1 (rood).
Stap 3: Monteer hoekbalk POS 2 (blauw) en hoekbalk POS 3 (groen).
Stap 4: Monteer alle rechte dakbalken POS 4 (Paars). Schroef vanuit de buitenkant de schroeven door de wand in de dakbalken.

TIP: Waar komt de rechte balk (paars) exact? Binnenzijde wanden zijn altijd gelijk, dus bijvoorbeeld 272 cm is wand tot wand. 272 delen door 2 is het hart waar de rechte balk dient te komen, dus hier een streepje zetten, zodat je het hart van de balk precies in het midden kunt zetten. Gatenvorboren om splinteren te voorkomen!

Maak van de 8 dakpanelen 4 setjes, 1 set bestaat uit de dakpanelen (015 en 016) oftewel links en rechts. De panelen passen maar op één manier. De rechte kant komt op de rechte balk en de schuine kant op de hoekbalk.

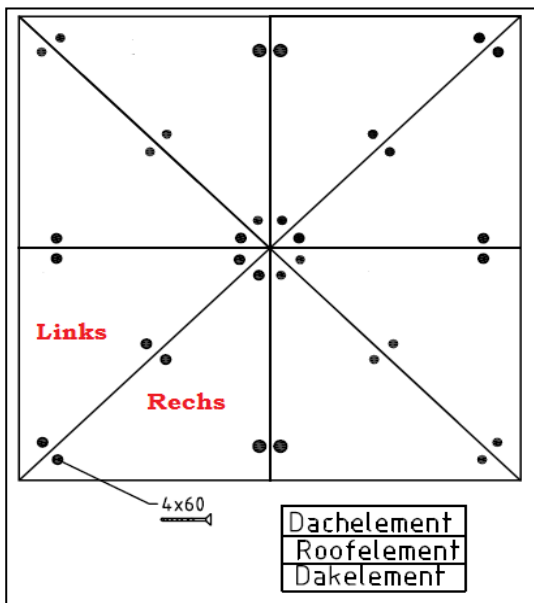

De montage van de dakpanelen moet niet onderschat worden. Het kost redelijk wat tijd om het dak goed te plaatsen/stellen. De panelen dienen op het hart van de balken (hoek en recht) te komen liggen.

Begin met het plaatsen van de panelen. Schroef deze met twee schroeven vast. Wanneer er meerdere panelen geplaatst zijn, komt u er zelf achter als deze niet goed liggen, doordat er kieren en/of verschil in hoogte ontstaat. Door elk paneel telkens te stellen (links/rechts, omhoog/omlaag of kantelen) zullen op den duur alle panelen recht op het dak liggen.

Het kost tijd en geduld om de panelen te stellen. Elk dak is uniek door verschillende oorzaken:

1. Blokhut staat niet haaks
2. Blokhut staat niet waterpas
3. Dakbalk niet haaks op wand gemonteerd.
4. Dakbalken niet in één lijn met de wanden.
5. Verschil in grootte

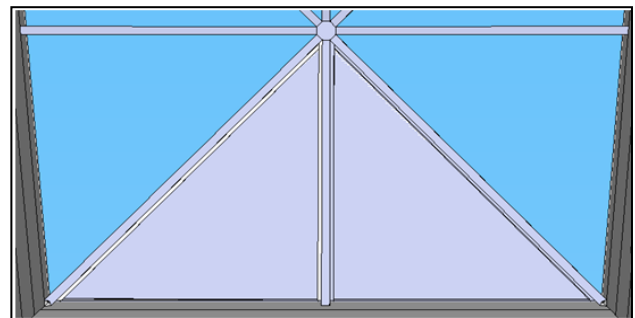

Als er een klein verschil is, merkt u dit bij het plaatsen van de dakpanelen en zult u die moeten compenseren. Het is overigens geen probleem als er een klein kiertje ontstaat aan de bovenzijde, want hier komen de dakshingles nog overheen.

5.2 Groot schilddak

De montage van een schilddak is in vergelijking gelijk met die van een klein puntdakje, alleen wordt hier extra gebruik gemaakt van een lange nokbalk en rechte dakpanelen. Plaats de nokbalk in de gevel.

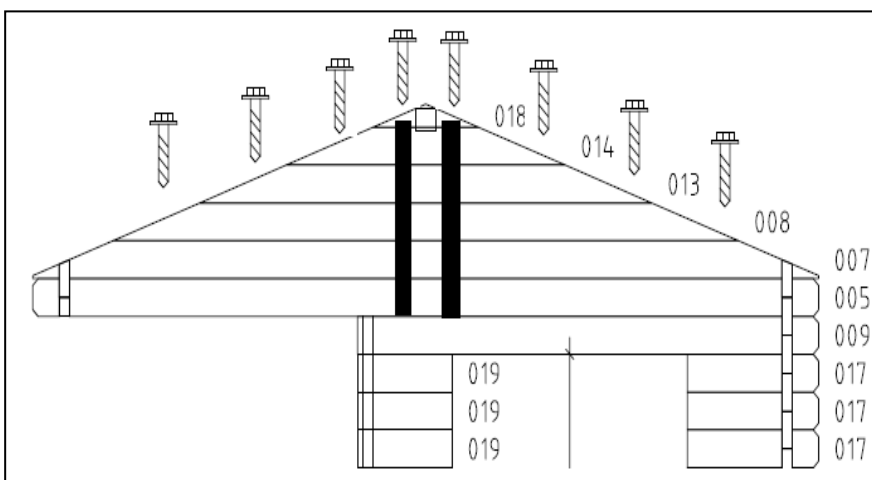

TIP: omdat de puntgevel instabiel is, kan er voor worden gekozen worden om de afgeschuinde delen vast te schroeven (kleine schroef) op of met een (tijdelijke) lat aan de binnenzijde vast te spijkeren om deze stevigheid te bieden.

Bij de grote schilddaken is aangegeven op welke afstand de rechte dakbalken vast geschroefd dienen te worden (zie afbeelding). De dakbalken moeten soms met een beetje kracht gemonteerd worden. Dit i.v.m. de exacte afmetingen van de balken.

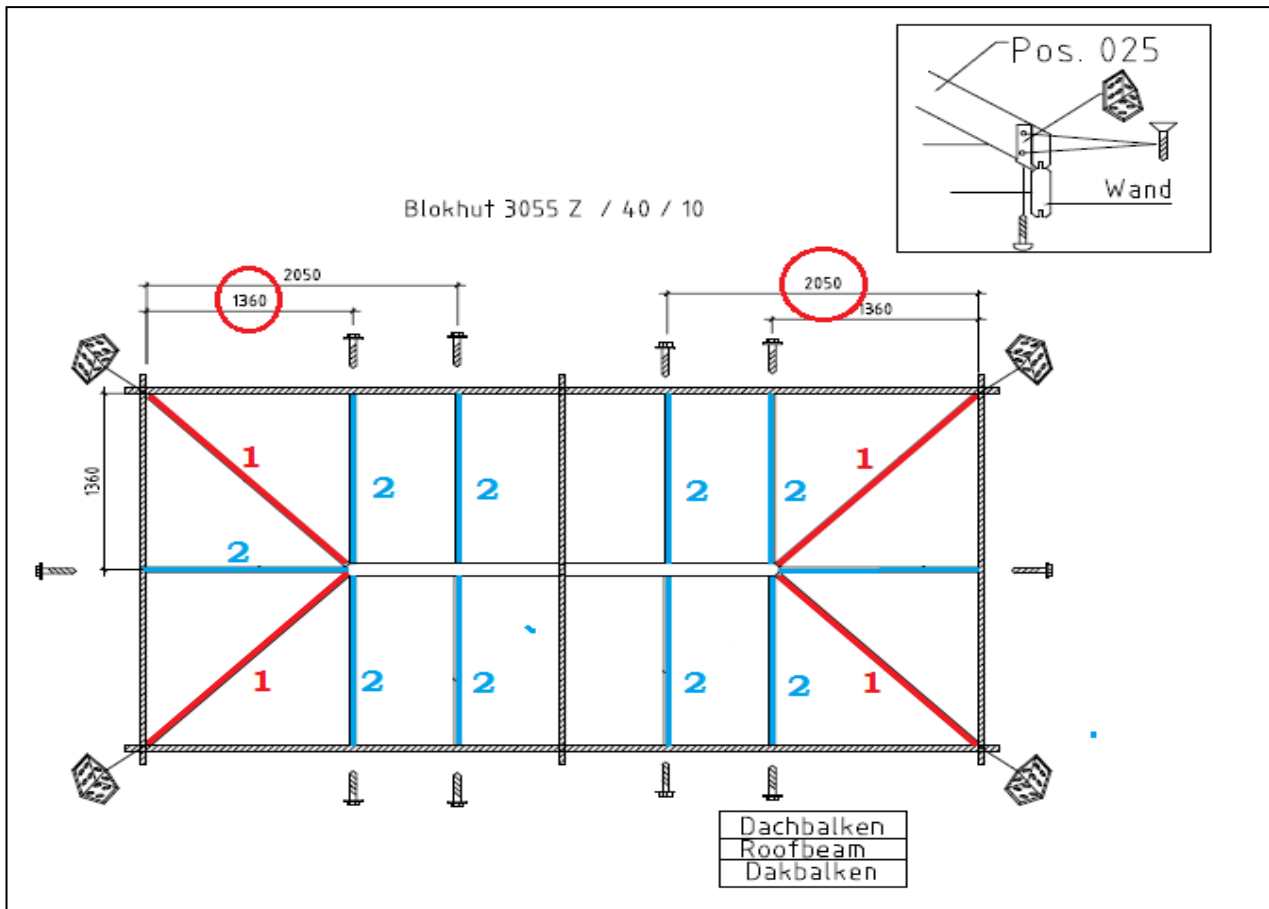

Stap 1: Montage van de vier hoekijzers.

Stap 2: Monteer altijd de hoekbalken tegen over elkaar POS 1 (rood) als eerst.

Stap 3: Monteer alle rechte dakbalken POS 2 (blauw). Schroef vanuit de buitenkant de schroeven door de wand in de dakbalken. Boor de gaten altijd voor i.v.m. het scheuren of splinteren dakbalk of wand.

Maak van de 8 schuine dakpanelen 4 setjes, 1 set bestaat uit de dakpanelen (022 en 021) oftewel Links en Rechts (staat op het paneel). De panelen passen maar op één manier. De rechte kant komt op de rechte balk en de schuine kant op de hoekbalk.

6. Plat dak

Een plat dak is voorzien van een aantal dakbalken, losse dak planken (veer/groef) en rondom een versterkte windveer. Wanneer de wanden allemaal staan, kunnen de dakbalken gemonteerd worden. Wederom is het aan te raden om de dakbalken met z'n tweeën te monteren. Deze zijn vaak aan de zware kant en erg lang. Als het om een lange dakbalk gaat, kan het zijn dat deze in twee delen wordt geleverd en zich verbindt door een zwaluwstaart verbinding.

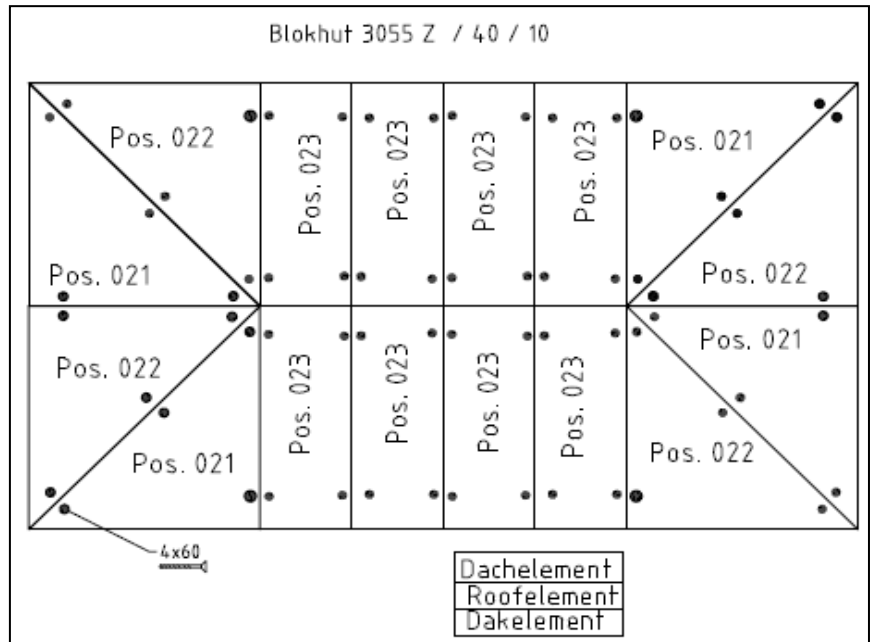

Belangrijk: De openingen/uitsparing van de dakbalken vallen in de openingen/uitsparing van de

wanden. Deze uitsparing is vaak erg strak of anders gezegd: erg nauwkeuring. Dit komt omdat de verbinding strak met elkaar verbonden moet zijn. Als er speling in zit, gaat dit ten koste van de stevigheid van de blokhut. Er mag en kan wat grof geweld gebruikt worden om de dakbalken op de plaats te slaan. Met behulp van een moker/hamer (altijd een klos gebruiken ter bescherming van de dakbalk) kost het soms wat energie om de dakbalken te monteren.

Wanneer de dakbalken zijn gemonteerd, kan de versterkte (OSB plaat) windveer/gevel gemonteerd worden. In de montagehandleiding wordt deze aangeduid met "Karniesen of Element". In de montagehandleiding staat welke gevel waar hoort,

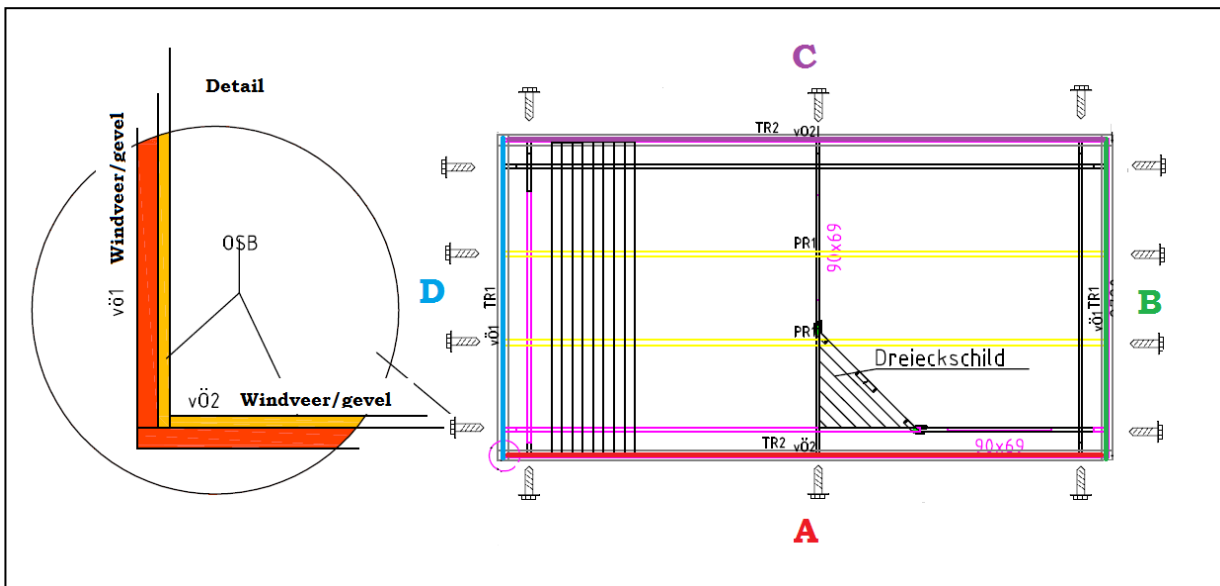

Stap 1: Begin met de voorzijde van de blokhut, zoals hier Windveer A (rood) en schroef de windveer/gevel tegen de kopse kanten van de wanddelen. De voorste windveer geldt als referentiepunt en dient waterpas te worden geplaatst. Zorg dat je met minimaal twee mensen bent met het optillen van de versterkte gevels.

Stap 2: Wanneer de eerste windveer is gemonteerd, kunt u verder met windveer/gevel B (groen) en C (paars). Let op: Er zit altijd afschot in het dak om ervoor te zorgen dat het water weg kan lopen. Zorg dat de voorste en achterste windveer/gevel waterpas t.o.v. elkaar staan. Aan de achterzijde heeft u dus een grotere opstaande rand.

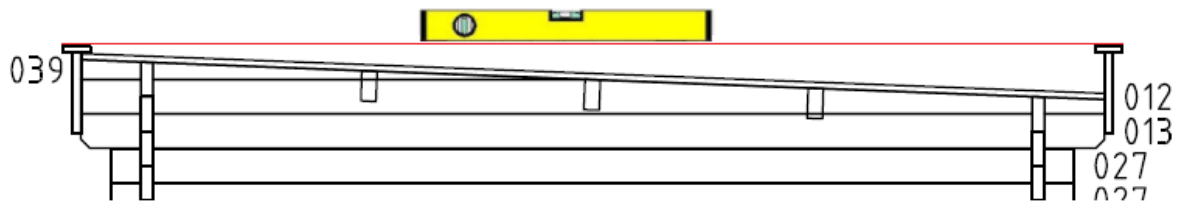

Belangrijk: er zijn blokhutten waarbij KT oftewel "Karniesen Trägers" gemonteerd moeten worden. Dit zijn balken van ca. 4 x 4 die

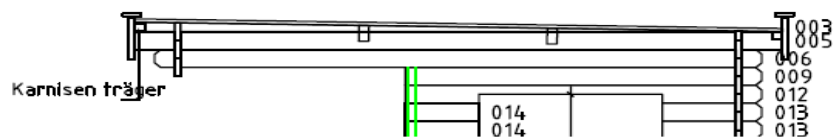

aan de uiteinde onder de dakplanken gemonteerd dienen te worden. De windveren/gevels kunnen op deze balkjes geschroefd worden, voor extra stevigheid. Dit kan achteraf wanneer de gevels en dakplanken gemonteerd zijn. De "Karniesen Trägers" kan een lange balk zijn van circa 4 x 4 cm die onder tegen de dakplanken aan gemonteerd wordt en waar je de boeidelen op kan schroeven. Een andere manier waar de boeidelen gemonteerd kunnen worden is met blok van ca. 5 x 14cm (gelijke hoogte als de dakbalken) die dan op de wanden schroeft. Zie de technische tekening hieronder. Deze blokken monteer je dan op een aantal plekken en dan kun je de versterkte boeidelen hier goed op vast zetten.

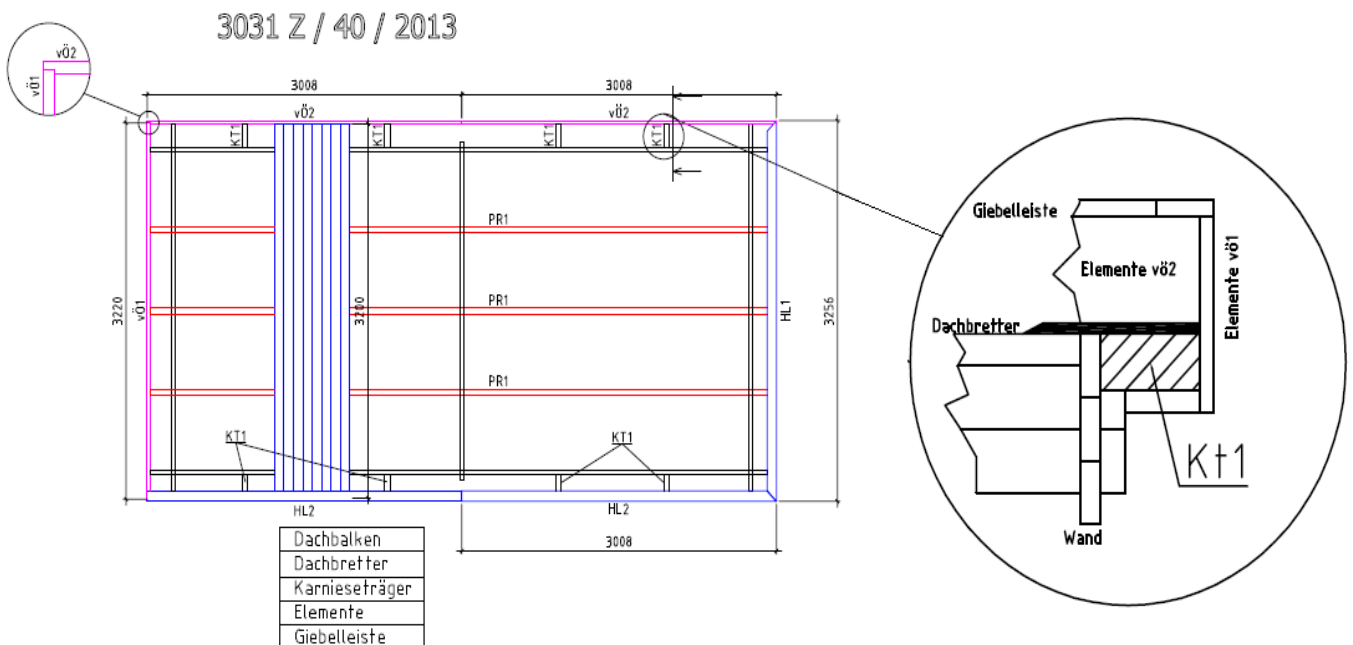

Stap 3: Wanneer de drie gevels/windveren zijn gemonteerd, kunnen de dakplanken vastgespijkerd worden. Doordat de gevels/windveren gemonteerd zijn, kunnen de dakplanken makkelijk op de plaats worden gelegd en vastgespijkerd. Bij de montage van de dakplanken: zorg ervoor dat u bij de bevestiging ongeveer 2 mm ruimte laat tussen elke plank vanwege het uitzetten. De laatste dakplank moet worden bijgezaagd.

Tip: Gebruik een rolsteiger en een Tacker (spijker/nietjes pistool) om de dakplanken vast te monteren. Hierdoor zal het een stuk sneller gaan.

Stap 4: Wanneer de dakplanken gemonteerd zijn, kan de laatste versterkte windveer/gevel gemonteerd worden en kan het EPDM geplakt worden.

7. Zadeldak

Zoals de afbeelding hieronder weergeeft, moeten de schuin afgezaagde wandelen voor in de nok worden vast geschroefd. Dit geeft de constructie wat meer stevigheid en kunnen de dakbalken zonder problemen gemonteerd worden.

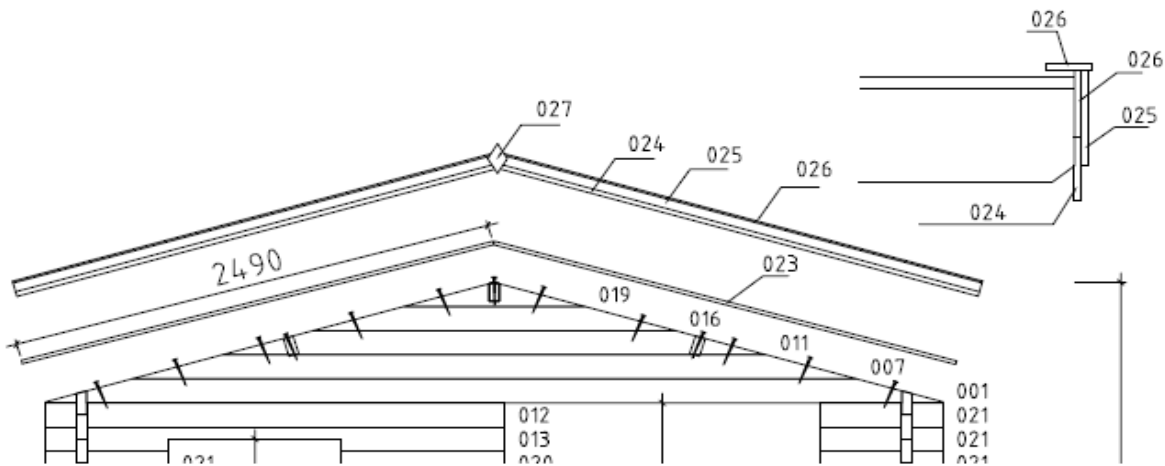

Een zadeldak is voorzien van een aantal dakbalken, losse dak planken (veer/groef) en rondom enkele gevelplanken. Wanneer de wanden allemaal staan, kunnen de dakbalken gemonteerd worden. Wederom is het aan te raden om de dakbalken met z'n tweeën te monteren. Deze zijn vaak aan de zware kant en erg lang. Als het om een lange dakbalk gaat, kan het zijn dat deze in twee delen wordt geleverd en zich verbinden door een zwaluwstaart verbinding.

Belangrijk: De openingen/uitsparing van de dakbalken vallen in de openingen/uitsparing van de wanden. Deze uitsparing is vaak erg strak of anders gezegd; erg nauwkeuring. Dit komt omdat de verbinding straks met elkaar verbonden moet zijn. Als er speling in zit gaat dit ten koste van de stevigheid van de blokhut. Er mag en kan wat "grof" geweld gebruikt worden om de dakbalken op de plaats te slaan. Met behulp van een moker/hamer (altijd een klos gebruiken ter bescherming van de dakbalk) kost het soms wat energie om de dakbalken te monteren.

Bij de montage van de dakplanken, zorg ervoor dat u bij de bevestiging ongeveer 1-2 mm ruimte laat tussen elke plank vanwege het uitzetten. De laatste dakplank moet worden bijgezaagd. Bij een zadeldak gaat u systematisch te werk door om en om de dakplanken te monteren. Zo kunnen deze strak in de nok tegen elkaar gemonteerd worden.

Tip: Gebruik een rolsteiger en een Tacker (spijker/nietjes pistool) om de dakplanken vast te monteren. Hierdoor zal het een stuk sneller gaan.

Nadat het dakbeschot (dakplanken / Dachbretter) gemonteerd is, zul je het af moeten werken met de verschillende gevelplanken. IN de handleiding zijn deze gevelplanken genoemd als "Giebeleisten". Dit is de Duitse vertaling. Naast gevelplanken, zijn er diverse planken genoemd die allen een andere functie hebben. Hieronder een schematische tekening welke plank waar gemonteerd dient te worden.

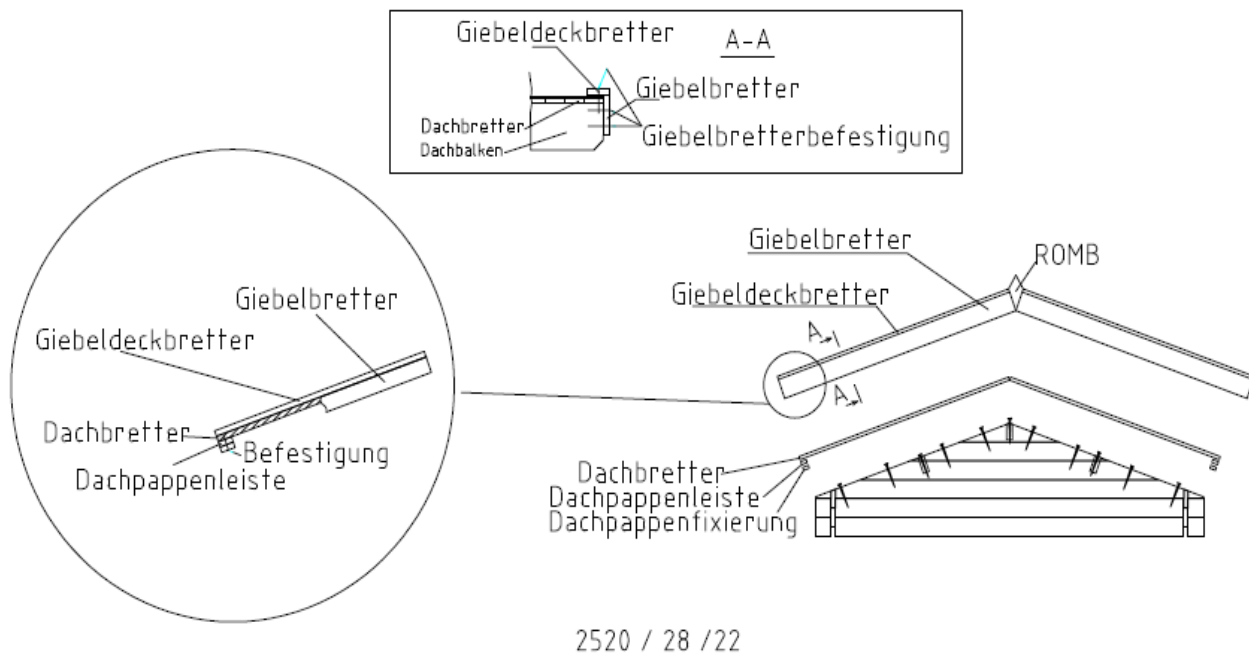

De gevelplanken (Giebelbretter) komen aan de kopse kant van de constructie. Op deze plank wordt de "Giebeldeckbretter" geschroefd, waarna deze afgewerkt wordt met het ruitje (ROMB). De Dachpappenleisten zijn de latjes die onderaan tegen de dakplanken (dachbretter) aan gemonteerd worden. Dit dient als dakafwerking, dit geeft stevigheid en houdt de dakplanken bij elkaar. Tevens kun je hier de dakgoot tegen aan monteren.

Let op! Op de tekening zie je vaak dat het twee latjes op elkaar gemonteerd zijn, maar het kan zijn dat het uit één balkje bestaat van 4 x 4cm ongeveer.

Vertaling:

- Dachbretter = Dakplanken
- Giebelbretter = Gevelplank
- Giebeldeckbretter = Afdek gevelplan
- Dachpappenleisten = Dakafwerking.
- Befestigung = Bevestiging materialen.

8. Gevels en toebehoren

De geveldelen of schuif afgezaagde balken worden vaak aangegeven met het nummer/letter van de wand. De gevels worden in zijn geheel geproduceerd, met daarin de uitsparingen van de dakbalken. Sommige geveldelen worden aan elkaar gespijkerd of geschroefd, zoals hier onder weergegeven.

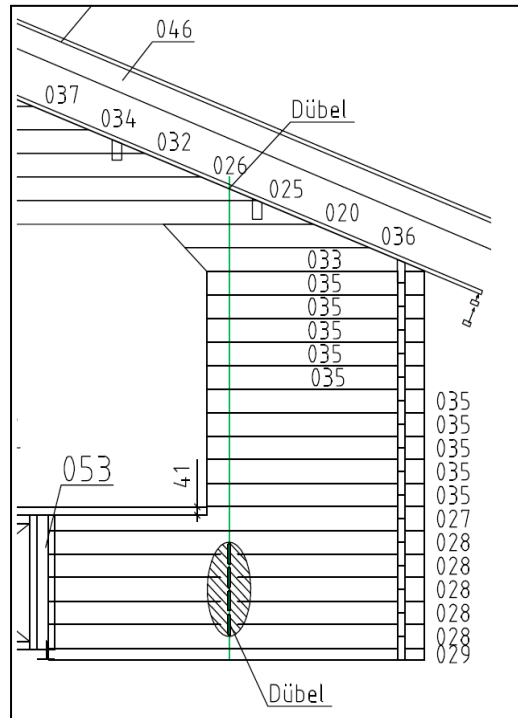









Naast de geveldelen worden er bij een grote overspanning en groot daklast gebruik gemaakt van deuvels en draadstangen. Dit om de gevels en wanden meer stevigheid te bieden. Deuvels zijn houten verbindingen in de wand. Hierboven is te zien dat er gaten zijn geboord t.b.v. de deuvels(dübeln). Dit zijn kleine vierkant en/of ronde balkjes die wandlaag voor wandlaag geplaatst moeten worden. Deze worden vaak met een rode of groene lijn aangegeven in de montagehandleiding.





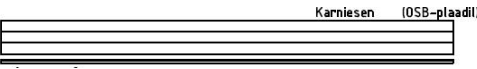

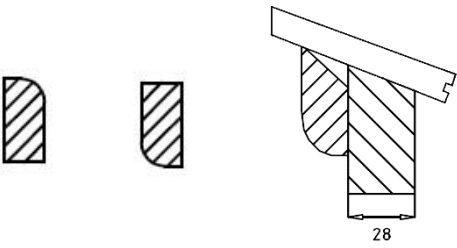

Belangrijk: De deuvels niet gelijk met het dak afzagen. Doordat de houten wanden werken (krimpen en uitzetten) en de deuvels niet kan zijn dat deze dan de dak planken omhoog duwen, dus iets rekening houden met de werking en de bovenste deuvel halverwege in de het deel laten lopen.

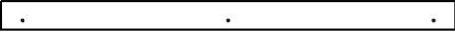
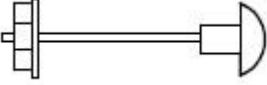
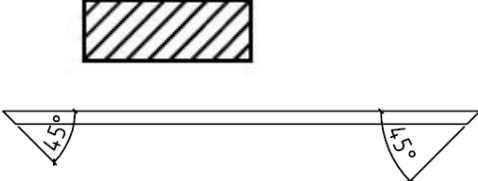

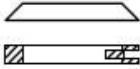
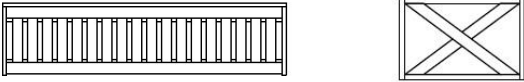

9. Legenda + Montage Tips

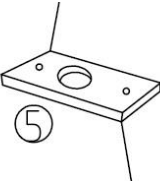
Interflex krijgt vaak dezelfde vragen over artikelen die genoemd worden in de montage handleidingen die bij de blokhut zitten. Deze zijn vaak in het Duits en hebben soms een Nederlandse vertaling. Zie hieronder een opsomming met de diverse artikelen, met de vertaling en de functie hiervan.

<u>Artikel</u>	<u>Afbeelding</u>	<u>Vertaling en Uitleg</u>
Giebelbretter		Gevelplank: De gevelplank is een sierplank die aan de voor/achterzijde geplaatst wordt.
Giebeldachtbretter		Kopgevelplank: Deze komt op de gevelplank. Om de naad tussen het dakbeschot en de gevelplank af te sluiten.
Dachpappenleiste		Dakrandplanken/plankjes: Deze dienen bij een zadeldak onder tegen de dakplanken aan geschroefd worden. Dit zijn twee latjes van 20 x 40 of een balkje van 40 x 40mm ongeveer.
Dachbalk		Dakbalken: Deze kunnen uit twee delen bestaan.
Dachbretter		Dakplanken: Dit is het dakbeschot en spijker je op de dakplanken.
Karniesen		Boeidelen: Dit zijn versterkte windveren gemaakt van dakplanken geschroefd op een OSB Plaat.
Karniesentrager 1		Boeideel dragers: De naam zegt het al. Dit zijn hulp latjes of blokjes waar je de windveer aan de constructie kan schroeven bij een hoge overspanning. Zie hoofdstuk 6. "plattendak"
Karniesentrager 2		
Karniesentrager 3		
Abdeckleiste		Plinten / Afwerklathes: Hierover krijgen we veel vragen. Dit zijn sierlatjes die de kier van de wand en het dakbeschot afwerkt. Deze monteert je dus aan de bovenzijde van de wand tegen de dakplanken.

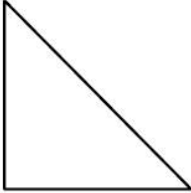
<p>Glaswandtrager</p>	<p>Glaswandträger</p> 	<p>Glazenwand dragers: Bij de modellen waar een glazen schuifwand gemonteerd kan worden zijn dit de balken waar de u profielen op gemonteerd worden.</p>
<p>Bolzen</p>		<p>Slotbouten: De slotbouten gaan door de glazen wand dragers. Wanneer de blokhut gaat werken kun je deze even losdraaien en kan alles zakken.</p>
<p>Traufenbret / Deckleiste</p>		<p>Dakrand Plank: Deze plank komt boven op de windveer en dient als daktrim. Wanneer aludaktrim genomen is kan deze weggelaten worden.</p>
<p>Pfosten</p>		<p>Luifelpaal met Stelvoet</p>
<p>Diagonale / Träger</p>		<p>Schoren: De schoor monteert je schuin van de luifelpaal op de wand.</p>
<p>Barrieren</p>		<p>Verticaal of gekruist hekwerk</p>
<p>Handlauf</p>		<p>Leuning voor het verticaal of gekruist hekwerk.</p>
<p>Zange fur Dach</p>		<p>Trekplanken: De planken worden bij schilddaken en een sparren dak geleverd. Deze worden horizontaal aan weerskant gemonteerd aan de dakbalk. Dit om de neerwaartse kracht te verdelen.</p>
<p>Schrauben</p>		<p>Schroeven</p>
<p>Metalblechen</p>		<p>Metalen plaatje voor de kantschuif: De metalen plaatjes worden gemonteerd op de onder en bovendorpel van het kozijn.</p>
<p>Dübel</p>		<p>Deuvel: Een houten deuvel zorgt voor stevigheid in de wand. Deze vaak vierkant (soms rond) stokjes (10x10mm) sla je met een hamer in de ronde gaten in de wand.</p>

<p>Gewindesstift</p>		<p>Draadstang: Deze draadstangen moeten voor stevigheid zorgen in de gevels of luifels. Deze lopen door enkele wandlagen en trek je hierdoor strak op elkaar.</p>
<p>Dreieck Schild</p>		<p>Driehoek schild: Dit is een voormonteerde driehoek, die gemonteerd moet worden bij de vijfhoekshutten. Deze komt in de opening voor de deur.</p>
<p>Leiste (vijfhoeken)</p>	<p>100 Leiste </p> <p>101 Leiste </p>	<p>Afwerkatjes vijfhoek deur: Aan de voorzijde en achterzijde van de dubbele deur bij een vijfhoek moeten deze afwerkatjes gemonteerd worden. Deze dekken de kier af boven de deur.</p>

ALGEMENE VOORWAARDEN

VAN: INTERFLEX B.V.

Artikel 1 Definities

Verkoper : Interflex B.V., de gebruiker van de algemene voorwaarden;
Koper : de wederpartij van verkoper, de afnemer;
Overeenkomst : de overeenkomst tussen verkoper en koper.

Artikel 2 Algemeen

- 2.1 De bepalingen van deze algemene voorwaarden gelden voor iedere aanbieding en overeenkomst tussen verkoper en koper voor zover van deze voorwaarden niet door partijen uitdrukkelijk en schriftelijk is afgeweken;
- 2.2 De onderhavige voorwaarden zijn eveneens van toepassing op alle overeenkomsten met verkoper, voor de uitvoering waarvan door verkoper van de diensten van derden gebruik wordt gemaakt;
- 2.3 De toepasselijkheid van algemene voorwaarden van koper wordt uitdrukkelijk uitgesloten, tenzij partijen schriftelijk anders zijn overeengekomen. Indien de algemene voorwaarden van partijen naast elkaar van toepassing zijn geldt, dat in geval dat bepalingen in de algemene voorwaarden van verkoper en koper strijdig zijn de bepalingen in de algemene voorwaarden van verkoper prevaleren;
- 2.4 Indien verkoper met koper meer dan eenmaal overeenkomsten sluit, gelden terzake alle volgende overeenkomsten steeds de onderhavige algemene voorwaarden, ongeacht of deze al dan niet expliciet toepasselijk zijn verklaard;
- 2.5 Indien een of meerdere bepalingen in deze algemene voorwaarden nietig zijn of vernietigd mochten worden, blijven de overige bepalingen van deze algemene voorwaarden van toepassing.

Artikel 3 Aanbiedingen/orders/Prijzen

- 3.1 Alle aanbiedingen, in welke vorm ook, zijn vrijblijvend, tenzij in het aanbod een termijn voor aanvaarding is genoemd;
- 3.2 Indien een natuurlijke persoon namens of voor rekening van een andere natuurlijke persoon een overeenkomst sluit, verklaart hij - door ondertekening van de orderbon/bestelling - daartoe bevoegd te zijn. Deze persoon is naast de andere natuurlijke persoon hoofdelijk aansprakelijk voor alle uit de overeenkomst voortvloeiende verplichtingen;
- 3.3 Overeenkomsten waarbij verkoper partij is, gelden eerst als gesloten nadat verkoper schriftelijk een order/bestelling van koper heeft aanvaard c.q. de feitelijke levering af magazijn van de verkochte goederen door verkoper aan koper;
- 3.4 Bij mondelinge overeenkomsten wordt de factuur geacht de overeenkomst juist en volledig weer te geven, behoudens reclame binnen 14 dagen na factuurdatum;
- 3.5 Bestellingen kunnen telefonisch, per fax, per E-mail en per gewone post geschieden;
- 3.6 De prijzen in de aanbiedingen/catalogi gelden voor levering af magazijn, in Euro's, exclusief BTW en heffingen van overheidswege, exclusief verzend-, vracht-, verpakings- en administratiekosten, tenzij uitdrukkelijk anders is overeengekomen;
- 3.7 Verkoper mag na 2 maanden datum overeenkomst prijsstijgingen doorberekenen, indien zich tussen het moment van aanbieding/aanvaarding en levering een BTW-verhoging of andere wettelijke of kostprijs verhogingen hebben plaatsgevonden;
- 3.8 De prijzen van gebruiker zullen jaarlijks met een inflatiecorrectie van minimaal 3 % worden aangepast;
- 3.9 Verkoper kan zonder opgaaf van redenen een order weigeren of aan een order voorwaarden verbinden.

Artikel 4 Levering

- 4.1 Levering geschiedt af magazijn van verkoper, tenzij partijen anders overeenkomen;
- 4.2 Verkoper is gerechtigd een voorschotbedrag in rekening te brengen. Na betaling van het voorschotbedrag zal levering aan koper plaatsvinden, tenzij partijen anders zijn overeengekomen;
- 4.3 Koper is verplicht de zaken af te nemen op het moment dat verkoper deze bij hem aflevert of doet afleveren, dan wel op het moment waarop deze hem volgens de overeenkomst ter beschikking worden gesteld;
- 4.4 Indien koper afname weigert of nalatig is met het verstrekken van informatie of instructies die noodzakelijk zijn voor de levering, is verkoper gerechtigd de zaken op te slaan voor rekening en risico van koper;
- 4.5 Indien geleverd wordt onder rembours, brengt verkoper steeds rembourskosten in rekening bij koper;

- 4.6 Bezorging geschiedt steeds aan het bij verkoper laatst bekende door koper opgegeven aflever-, woonadres van koper;
- 4.7 Indien verkoper een termijn voor levering heeft opgegeven, is deze indicatief. Een opgegeven levertijd is dan ook nimmer een fatale termijn. Bij overschrijding van een termijn dient koper verkoper schriftelijk in gebreke te stellen en hem een redelijke termijn te gunnen;
- 4.8 Indien verkoper gegevens behoeft van koper in het kader van uitvoering van de overeenkomst, vangt de levertijd aan nadat koper deze aan verkoper ter beschikking heeft gesteld;
- 4.9 Verkoper is gerechtigd de zaken in gedeelten te leveren. Verkoper is gerechtigd deel-leveringen afzonderlijk te factureren;
- 4.10 Afroeporders moeten worden afgenomen binnen de overeengekomen termijnen, bij gebreke waarvan verkoper gerechtigd is het nog niet uitgeleverde gedeelte van de order ineens te leveren en prijsverhogingen aan koper in rekening te brengen;
- 4.11 Indien een artikel (tijdelijk) niet leverbaar is, ontvangt koper van verkoper uiterlijk een maand na ontvangst van de bestelling hierover bericht. Koper kan in dat geval kosteloos de bestelling annuleren. Indien koper reeds het artikel aan verkoper heeft betaald, wordt voor terugbetaling aan koper zorggedragen.

Artikel 5 Modellen/afbeeldingen

- 5.1 De in de catalogi/aanbieding/advertenties opgenomen modellen, afbeeldingen, getallen, maten, gewichten of omschrijvingen, zijn slechts als aanduiding getoond;
- 5.2 Is aan koper een proefmodel/monster getoond, dan wordt het vermoed slechts als aanduiding te zijn getoond, tenzij uitdrukkelijk wordt overeengekomen dat de te leveren zaak daarmee geheel zal overeenstemmen;
- 5.3 De door verkoper op verzoek van koper toegezonden monsters/proefmodellen kunnen niet worden geretourneerd. Verkoper brengt de toegezonden proefmodellen volledig bij koper in rekening tegen de cataloguswaarde, tenzij partijen anders zijn overeengekomen;
- 5.4 De navolgende situaties kunnen nimmer aanleiding geven tot enige reclame:
 - Afwijkingen in kleur en maat van minder dan 10 %;
 - De in de catalogus/aanbieding vermelde zet- of drukfouten.

Artikel 6 Onderzoek, reclames

- 6.1 Koper is gehouden het geleverde op het moment van (af)levering te (doen) onderzoeken. Daarbij behoort koper te onderzoeken of kwaliteit en kwantiteit van het geleverde overeenstemmen met hetgeen is overeengekomen. Gebreken en afwijkingen dienen op de vrachtbrief/pakbon te worden aangetekend, bij gebreke waarvan het geleverde wordt geacht deugdelijk te zijn;
- 6.2 Eventuele zichtbare tekorten behoren tevens binnen 7 werkdagen na levering schriftelijk aan verkoper te worden gemeld;
- 6.3 Indien ingevolge het vorige lid tijdig wordt gereclameerd, blijft koper verplicht tot afname en betaling van de gekochte zaken. Wenst koper gebrekkige zaken te retourneren, dan geschiedt zulks met voorafgaande schriftelijke toestemming van verkoper. Retourzendingen dienen franco verzonden te worden in onbeschadigde staat en originele verpakking;
- 6.4 Indien een klacht gegrond is, zal verkoper het geleverde vervangen, tenzij dit inmiddels voor koper aantoonbaar zinloos is geworden. Dit laatste dient door koper schriftelijk kenbaar te worden gemaakt. Verkoper is echter in alle gevallen slechts aansprakelijk binnen de grenzen van de in artikel "Aansprakelijkheid" bepaalde.

Artikel 7 Betaling

- 7.1 Betaling dient te geschieden contant, dan wel via automatische incasso, dan wel vooraf middels een voorschot factuurdatum, dan wel binnen 21 dagen na factuurdatum op een door verkoper aan te geven wijze in Euro's. Bezwaren tegen de hoogte van de facturen schorten de betalingsverplichting niet op;
- 7.2 Indien betaling geschiedt bij automatische incasso en betaling achterwege blijft door een negatief banksaldo of stornering, is verkoper gerechtigd verpagingsrente in rekening te brengen;
- 7.3 Verkoper is gerechtigd, indien overeengekomen, een kredietbeperkingstoeslag van 2% in rekening te brengen, welke niet verschuldigd is bij betaling binnen 8 dagen na factuurdatum;
- 7.4 Indien koper in gebreke blijft in de betaling binnen de overeengekomen termijn, is koper van rechtswege in verzuim. Koper is alsdan een rente verschuldigd van 1,5 % per maand of gedeelte daarvan, tenzij de wettelijke rente c.q. de wettelijke handelsrente hoger is, in welk geval de hoogste rente geldt. De rente over het opeisbare bedrag zal worden berekend vanaf het moment dat koper in verzuim is tot het moment van voldoening van het volledige bedrag;
- 7.5 In geval van liquidatie, (aanvraag) faillissement, toelating van koper tot de wettelijke schuldsanering uit hoofde van de Wet Schuldsanering Natuurlijke Personen, beslag of (voorlopige) surséance van betaling van koper zijn de vorderingen van verkoper op koper onmiddellijk opeisbaar;
- 7.6 Betalingen strekken in de eerste plaats in mindering van de kosten, vervolgens in mindering van de opgevallen rente en tenslotte in mindering van de hoofdsom en de lopende rente.

Artikel 8 Incassokosten

- 8.1 Indien koper in gebreke of in verzuim is in de (tijdige) nakoming van zijn verplichtingen, komen alle redelijke kosten ter verkrijging van voldoening buiten rechte voor rekening van koper. De incassokosten worden berekend overeenkomstig het incassotarief zoals door de Nederlandse Orde van Advocaten in incassozaken wordt geadviseerd, met een minimum van € 350,00;
- 8.2 Indien verkoper hogere kosten heeft gemaakt, welke redelijkerwijs noodzakelijk waren, komen ook deze voor vergoeding in aanmerking. De eventuele gemaakte redelijke gerechtelijke en executiekosten komen eveneens voor rekening van koper.

Artikel 9 Eigendomsvoorbehoud

- 9.1 Alle door verkoper geleverde zaken blijven eigendom van verkoper totdat koper alle verplichtingen uit alle met verkoper gesloten overeenkomsten is nagekomen;
- 9.2 Koper is niet bevoegd de onder het eigendomsvoorbehoud vallende zaken te verpanden, te verhuren noch op enige andere wijze te bezwaren;
- 9.3 Indien derden beslag leggen op de onder eigendomsvoorbehoud geleverde zaken dan wel rechten daarop willen vestigen of doen gelden, is koper verplicht verkoper zo snel mogelijk daarvan op de hoogte te stellen;
- 9.4 Door verkoper geleverde zaken, die krachtens het eerste lid van dit artikel onder het eigendomsvoorbehoud vallen, mogen slechts in het kader van een normale bedrijfsuitoefening worden doorverkocht en nimmer als betaalmiddel worden gebruikt;
- 9.5 Voor het geval dat verkoper zijn in dit artikel aangeduide eigendomsrechten wil uitoefenen, geeft koper reeds nu onvoorwaardelijke en niet herroepbare toestemming aan verkoper of door deze aan te wijzen derden om al die plaatsen te betreden waar de eigendommen van verkoper zich bevinden en die zaken mede terug te nemen.

Artikel 10 Opschorting en ontbinding

- 10.1 Verkoper is bevoegd de nakoming van zijn verplichtingen op te schorten of de overeenkomst te ontbinden, indien:
- koper zijn verplichtingen uit de overeenkomst niet, niet tijdig of niet volledig nakomt;
 - na het sluiten van de overeenkomst verkoper ter kennis gekomen omstandigheden goede grond geven te vrezen dat koper de verplichtingen niet, niet tijdig of niet volledig zal nakomen. In geval er goede grond bestaat te vrezen dat koper slechts gedeeltelijk of niet behoorlijk zal nakomen, is de opschorting slechts toegelaten voor zover de tekortkoming dit rechtvaardigt;
 - koper bij het sluiten van de overeenkomst verzocht is zekerheid te stellen voor de voldoening van zijn verplichtingen uit de overeenkomst en deze zekerheid uitblijft of onvoldoende is. Zodra zekerheid is gesteld, vervalt de bevoegdheid tot opschorting, tenzij deze voldoening daardoor onredelijk is vertraagd;
- 10.2 Voorts is verkoper bevoegd de overeenkomst te (doen) ontbinden, indien zich omstandigheden voordoen welke van dien aard zijn dat nakoming van de overeenkomst onmogelijk of naar maatstaven van redelijkheid en billijkheid niet langer kan worden gevergd dan wel indien zich anderszins omstandigheden voordoen welke van dien aard zijn dat ongewijzigde instandhouding van de overeenkomst in redelijkheid niet mag worden verwacht;
- 10.3 Indien de overeenkomst wordt ontbonden, zijn de vorderingen van verkoper op koper onmiddellijk opeisbaar. Indien verkoper de nakoming van de verplichtingen opschort, behoudt hij zijn aanspraken uit de wet en overeenkomst;
- 10.4 Verkoper behoudt steeds het recht schadevergoeding te vorderen.

Artikel 11 Annulering

- 11.1 Indien koper, nadat een overeenkomst met verkoper tot stand is gekomen en voordat verkoper aan koper heeft geleverd, deze wenst te annuleren, wordt 10% van de overeengekomen orderprijs exclusief BTW als annuleringskosten bij koper in rekening gebracht, onverminderd het recht op volledige schadevergoeding, inclusief gederfde winst;
- 11.2 Annulering dient bij aangetekend schrijven te geschieden;
- 11.3 Indien koper inmiddels de orderprijs aan verkoper heeft betaald, wordt voor terugbetaling aan koper van de orderprijs minus 10 % zorggedragen.

Artikel 12 Garantie

- 12.1 De door verkoper geleverde zaken voldoen aan de eisen en specificaties welke door de Nederlandse wetgeving op het moment van het sluiten van de overeenkomst worden gesteld;
- 12.2 Verkoper geeft geen enkele garantie met betrekking tot de samenstelling van de verkochte zaak. De producent blijft te allen tijde aansprakelijk voor de samenstelling van het verkochte. Klachten over de samenstelling van de verkochte zaak zullen aan de producent worden doorgeleid;

- 12.3 Een garantie dient schriftelijk te zijn overeengekomen;
- 12.4 Deze garantie is steeds beperkt tot:
- fabricagefouten en omvat dus geen schade ten gevolge van slijtage en oneigenlijk, onzorgvuldig c.q. ondeskundig gebruik;
 - leveringen aan kopers in de EU;
 - de garantie die door de producent wordt gegeven;
 - tot herstel of vervanging van het artikel.
- 12.5 Deze garantie vervalt:
- bij doorverkoop van de geleverde zaken, tenzij partijen uitdrukkelijk anders zijn overeengekomen;
 - bij bewerkingen, wijzigingen, veranderingen of reparatie door een derde aan of van het geleverde;
- 12.6 Zolang koper niet aan zijn verplichtingen voortvloeiende uit de door partijen gesloten overeenkomsten voldoet, kan hij geen beroep doen op deze garantiebepaling.

Artikel 13 Aansprakelijkheid

- 13.1 Indien verkoper aansprakelijk is voor directe schade, dan is die aansprakelijkheid beperkt tot maximaal het bedrag van de door de assuradeur van verkoper te verstrekken uitkering, althans tot maximaal het factuurbedrag, althans dat gedeelte van de factuur waarop de aansprakelijkheid betrekking heeft;
- 13.2 Voor schade voortvloeiende uit gegeven adviezen is verkoper nimmer aansprakelijk. Adviezen worden steeds gegeven op grond van de bij verkoper bekende feiten en omstandigheden en in onderling overleg, waarbij verkoper steeds de bedoeling van koper als uitgangspunt neemt, ook al zal het advies kostentechnisch niet altijd de meest rendabele zijn;
- 13.3 Verkoper is nimmer aansprakelijk voor:
- afwijkingen, beschadigingen, fouten en gebreken die onopgemerkt zijn gebleven in door koper goedgekeurde zaken;
 - afwijkingen, beschadigingen, fouten en gebreken door een foutieve montage;
 - voor indirecte schade, daaronder begrepen gevolgschade, gederfde winst, gemiste besparingen en schade door bedrijfsstagnatie;
 - schade ten gevolge van afgekeurde verfstoffen op de zaken, doordat de milieuwetgeving is gewijzigd na het sluiten van de overeenkomst;
 - onrechtmatig, oneigenlijk of onprofessioneel gebruik door opdrachtgever van het geleverde;
- 13.4 Koper vrijwaart verkoper voor eventuele aanspraken van derden, die in verband met de uitvoering van de overeenkomst schade lijden en welke schade aan koper toerekenbaar is;
- 13.5 De in deze voorwaarden opgenomen beperkingen van de aansprakelijkheid voor directe schade gelden niet indien de schade te wijten is aan opzet of grove schuld van verkoper of zijn ondergeschikten.

Artikel 14 Risico-overgang

- 14.1 Het risico van verlies of beschadiging van de zaken die voorwerp van de overeenkomst zijn, gaat op koper over op het moment waarop deze producten aan koper juridisch en/of feitelijk worden geleverd en daarmee in de macht van koper of van een door koper aan te wijzen derde worden gebracht;
- 14.2 Indien verkoper voor transport van de zaken die voorwerp van de overeenkomst zijn zorgdraagt, geschiedt dit geheel voor rekening en risico van koper, tenzij partijen anders zijn overeengekomen.

Artikel 15 Overmacht

- 15.1 Partijen zijn niet gehouden tot het nakomen van enige verplichting, indien zij daartoe gehinderd worden als gevolg van een omstandigheid die niet is te wijten aan grove schuld of opzet aan de zijde van de partij die zich daarop beroept, en noch krachtens de wet, een rechtshandeling of in het verkeer geldende opvattingen voor hun rekening komt;
- 15.2 Onder overmacht wordt in deze algemene voorwaarden verstaan naast hetgeen daaromtrent in de wet en jurisprudentie wordt begrepen, alle van buiten komende oorzaken, voorzien of niet-voorzien, waarop verkoper geen invloed kan uitoefenen, doch waardoor verkoper niet in staat is zijn verplichtingen na te komen. Werkstakingen in het bedrijf van verkoper, verkeersopstoppingen, stroomstoringen en stagnatie in de leveringen door toeleveranciers worden daaronder begrepen;
- 15.3 Verkoper heeft ook het recht zich op overmacht te beroepen, indien de omstandigheid die (verdere) nakoming verhindert intreedt nadat verkoper zijn verbintenis had moeten nakomen;
- 15.4 Partijen kunnen gedurende de periode dat de overmacht voortduurt de verplichtingen uit de overeenkomst opschorten. Indien deze periode langer duurt dan twee maanden is ieder der partijen gerechtigd de overeenkomst te ontbinden, zonder verplichting tot vergoeding van schade aan de andere partij;
- 15.5 Voor zoveel verkoper ten tijde van het intreden van overmacht inmiddels gedeeltelijk zijn verplichtingen uit de overeenkomst is nagekomen of deze zal kunnen nakomen, en aan het nagekomen respectievelijk na te komen gedeelte zelfstandige waarde toekomt, is verkoper gerechtigd om het reeds nagekomen respectievelijk na te komen gedeelte separaat te factureren. Koper is gehouden deze factuur te voldoen als ware het een afzonderlijk overeenkomst.

Artikel 16 Auteursrechten

- 16.1 Onverminderd het in deze algemene voorwaarden bepaalde behoudt verkoper zich de rechten en bevoegdheden voor die verkoper toekomen op grond van de Auteurswet;
- 16.2 Alle door verkoper verstrekte brochures, catalogi, geschriften en andere materialen of (elektronische) bestanden blijven eigendom van verkoper, ongeacht of deze aan de koper of aan derden ter hand zijn gesteld, tenzij anders is overeengekomen. Deze zijn uitsluitend bestemd om door de koper te worden gebruikt en mogen niet door hem zonder voorafgaande toestemming van verkoper worden verveelvoudigd, openbaar gemaakt of ter kennis van derden worden gebracht, tenzij uit de aard van de verstrekte stukken anders voortvloeit.

Artikel 17 Export

- 17.1 Tenzij uitdrukkelijk anderszins tussen verkoper en koper is overeengekomen, dienen alle exporttransacties:
- (a) ingeval van bestaande kopers CIF adres koper te geschieden, en worden de prijzen van verkoper verhoogd, ter dekking van de kosten van verkoper bij het verrichten van dergelijke leveringen; en
 - (b) ingeval van nieuwe kopers FOB Nederlandse haven van inlading te geschieden.
- 17.2 Tenzij schriftelijk anderszins is overeengekomen, dient betaling voor exporttransacties te geschieden door middel van een door een Nederlandse bank afgegeven geconfirmeerd en onherroepelijk accreditief. Op grond van dit accreditief zijn zowel overslag als deelzendingen mogelijk. Het accreditief kan door verkoper worden overgedragen;
- 17.3 Koper garandeert dat indien er voor de invoer van de zaken in het land van bestemming een invoercertificaat of -vergunning vereist is, een dergelijk invoercertificaat of een dergelijke invoervergunning voor verzending verkregen is of zal worden verkregen.

Artikel 18 Authentieke versie

Uitsluitend de in de Nederlandse taal gestelde versie van deze voorwaarden is authentiek. Indien een vertaling op enige wijze afwijkt, dan prevaleert de Nederlandstalige tekst.

Artikel 19 Geschillen

De rechter in de vestigingsplaats van verkoper is bij uitsluiting bevoegd van de geschillen tussen partijen kennis te nemen. Niettemin heeft verkoper het recht het geschil voor te leggen aan de volgens de wet bevoegde rechter.

Artikel 20 Toepasselijk recht

Op elke overeenkomst tussen verkoper en koper is Nederlands recht van toepassing. Het Weens Koopverdrag is uitdrukkelijk uitgesloten.

Artikel 21 Deponering voorwaarden

Deze voorwaarden zijn gedeponeerd ten kantore van de Kamer van Koophandel en Fabrieken te Arnhem onder nr. 08033776